

# TEPSİ ZİGON -KURULUM ŞEMASI

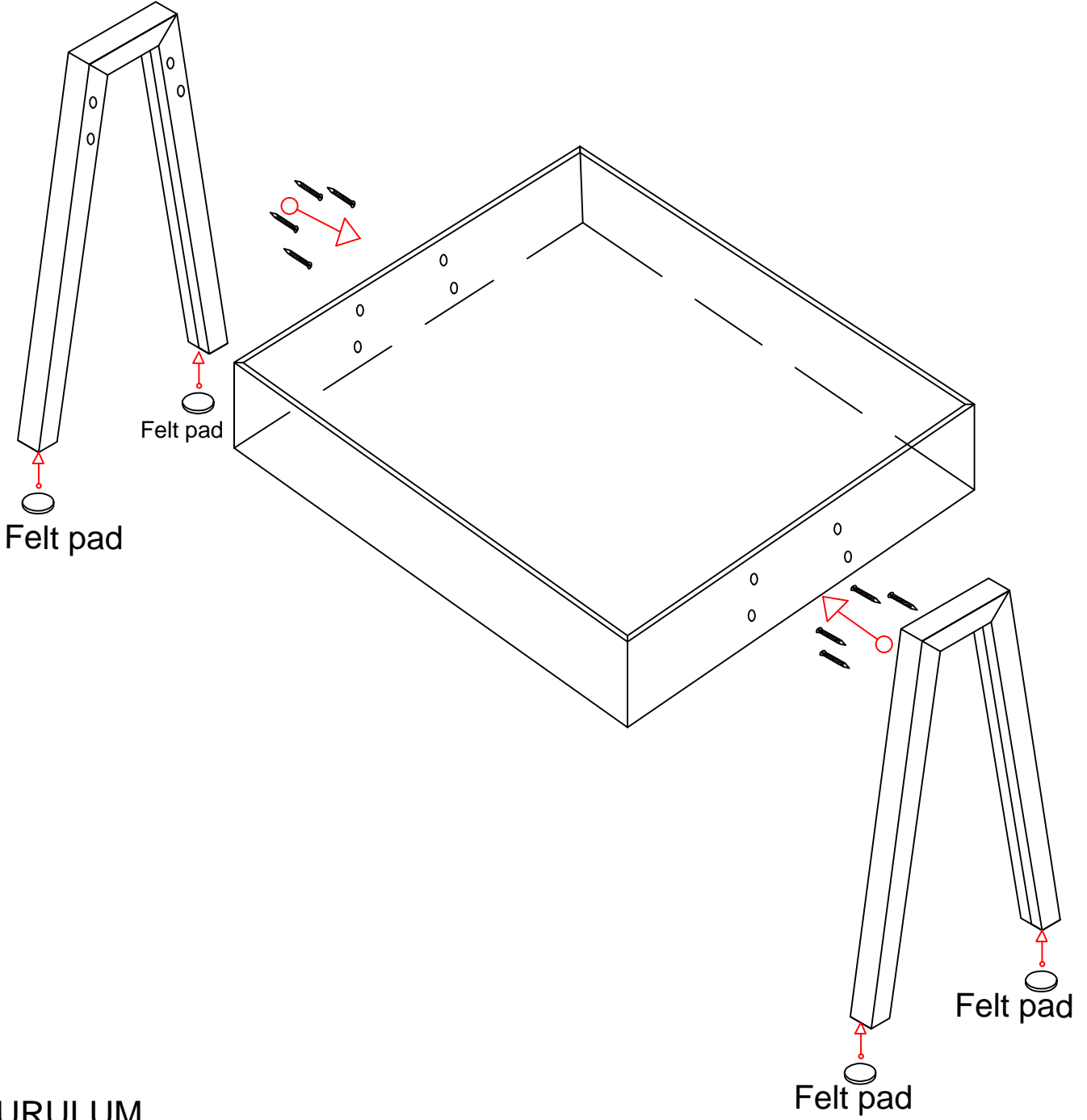

KURULUM

- Vidaları taktıktan sonra tam sıkıştırmayınız.
- Sehpayı düz bir zemine koyup, balans yaptıktan sonra vidaları sıkıştırınız.